



# **Puntos de Interoperabilidad**

Grupo Técnico– RedVUCE



# Contenido Plan de Trabajo Normativo:



- Introducción.
- Objetivo
- Metodología.
- Macro procesos
- Entregables
- Puntos de interoperabilidad
- Cronograma
- Próximos pasos



# Introducción:



Con el fin de determinar los distintos puntos de integración, es necesario considerar un flujo de macro procesos de comercio exterior. Considerando el intercambio de información de un país origen y un país destino.

En el marco de trabajo para definir los estándares de comunicación, se han considerado 10 puntos de integración en el transcurso de un flujo de comercio exterior, entendiendo que por cada punto de integración debe definirse un lenguaje armonizado para que el sistema del país origen y el país destino se puedan entender. Como parte del presente documento se enumeran los puntos de integración dentro de un proceso de exportación/importación.



# Objetivos:



- Validar los puntos de interoperabilidad en el marco de un proceso de comercio exterior.
- Validar el flujo base que pudiera seguir una transacción de comercio exterior.
- Determinar si es necesario considerar algún punto de integración adicional en el marco de los tres grupos de trabajo.

# + Macroprocesos

A continuación se listan los macroprocesos considerados como transversales en los procesos de comercio exterior de los países de la región, los cuales se toman como base para definir los puntos de interoperabilidad:

- Proceso de exportación, importación y tránsito.
- Proceso de ingreso y revisión a zona primaria o zona aduanera.
- Proceso de salida del país origen.
- Proceso de ingreso en país destino.
- Proceso de revisión en país destino.

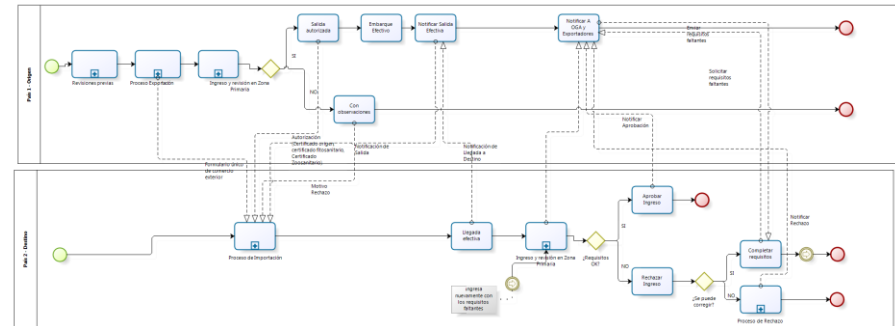

\* Para entender estos macroprocesos y su flujo ver modelo de procesos anexo “Macroprocesos\_Interoperables.jpg”.

# + Puntos de Interoperabilidad (1)

A continuación se listan los puntos de interoperabilidad propuestos como alcance las consultorías

<b>Interoperabilidad</b>	<b>Desde</b>	<b>Hacia</b>	<b>Información</b>
Notificación inicio de proceso	Proceso de exportación	Proceso de importación	Formulario único de comercio exterior
Notificación de salida autorizada	Proceso de salida	Proceso de importación	Autorización, Certificado de origen, fitosanitario y zoosanitario.
Notificación de rechazo de salida	Proceso de salida	Proceso de importación	Justificación del rechazo
Notificar salida efectiva	Proceso de embarque	Proceso de importación	Identificador del formulario único con fecha y hora de salida.
Notificar llegada	Proceso de ingreso	Proceso pos exportación	Identificador del formulario único con fecha y hora de llegada.
Notificar ingreso a revisión en zona primaria	Proceso de revisión de mercancías importadas	Proceso pos exportación	Identificador del formulario único con fecha y hora de ingreso a zona primaria.

\* Para entender mejor los puntos de interoperabilidad, remitirse al anexo “Macroprocesos\_Interoperables.jpg”.



# Puntos de Interoperabilidad (2)

<b>Interoperabilidad</b>	<b>Desde</b>	<b>Hacia</b>	<b>Información</b>
Notificar aprobación de ingreso y distribución	Proceso de revisión de mercancías importadas	Proceso pos exportación	Identificador del formulario único con fecha, hora y folio de autorización.
Notificar rechazo con observaciones	Proceso de revisión de mercancías importadas	Proceso pos exportación	Identificador del formulario único con fecha, hora, folio de rechazo y listado de observaciones.
Notificación de subsanación de observaciones	Proceso pos exportación	Proceso de revisión de mercancías importadas	Identificador del formulario único con fecha, hora, folio de rechazo y listado de observaciones subsanadas.
Notificación de rechazo definitivo.	Proceso de revisión de mercancías importadas	Proceso pos exportación	Identificador del formulario único con fecha, hora, folio de rechazo y justificación de rechazo.

\* Para entender mejor los puntos de interoperabilidad, remitirse al anexo “Macroprocesos\_Interoperables.jpg”.